

Рекомендации по эксплуатации

1. Мебель рекомендуется эксплуатировать в проветриваемом, сухом помещении с температурой воздуха не ниже 10С и относительной влажностью не более 70%.
2. Мебель, транспортируемую в условиях минусовой температуры, при установке в помещении следует немедленно протереть сухой мягкой тканью как снаружи, так и внутри.
3. Мебель должна быть защищена от прямого попадания солнечных лучей, не должна размещаться вблизи отопительных приборов, сырых и холодных стен. Поверхность деталей мебели оберегать от попадания влаги, щелочей, ацетона, спирта и кислот, а также от механических повреждений. На поверхность мебели не следует ставить горячие предметы. При случайном попадании жидкости мебель немедленно протереть мягкой тканью. Удалять пыль с поверхности, облицованной специальными пленками, следует сухой мягкой тканью.
4. Зеркала и стекла рекомендуется чистить любыми средствами, предназначенными для этих целей.
5. В мебели, имеющей крепление болтами, винтами, шурупами, при ослаблении соединений, необходимо периодически подтягивать все крепёжные элементы.

При правильной эксплуатации изделия срок службы составляет 10 лет.

Внимание!

В случае обнаружения производственных дефектов обратитесь к продавцу с гарантийным талоном, заполненным по месту приобретения изделия. Гарантийный талон выписывается отдельным документом и заполняется продавцом на момент продажи изделия.

К сведению покупателя

Предприятие оставляет за собой право вносить изменения в конструктивные элементы мебели на основе внедрения передовых технологий, улучшающих качество выпускаемой продукции.

ИНСТРУКЦИЯ ПО СБОРКЕ И ЭКСПЛУАТАЦИИ

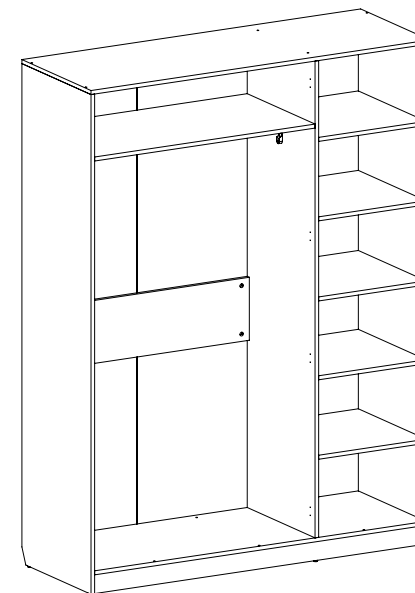

Мебель бытовая "Александрия" Шкаф трехстворчатый АМ-10К (корпус АМ-10)

Габаритные размеры в мм,
(с учетом фасадов)
1500x546x2005
(длина; ширина; высота)

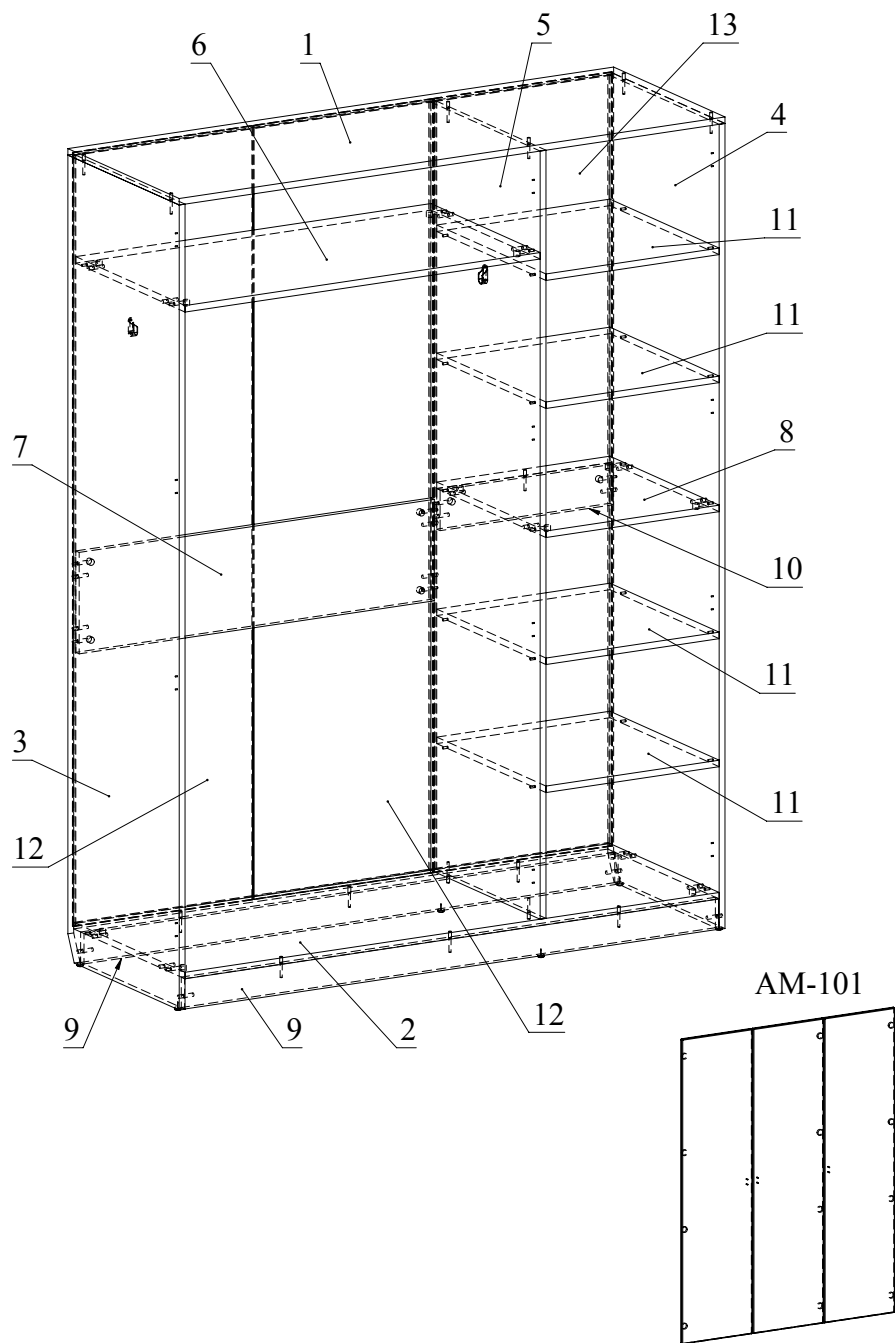

В комплекте с фасадами AM-101

Рекомендованный порядок сборки изделия

1. Подготовьте детали к сборке. Для этого вкрутите шпильки минификсов в детали 3, 4, 5 (Рис. 1). Затем вставьте головки минификсов и шканты в детали 6, 7, 8, 9 и 10 (Рис. 2).
2. Вставьте полкодержатели в соответствующие отверстия деталей 4 и 5 (Рис. 3).
3. По разметке установите с помощью шурупов 3,5x16 держатели трубы на деталях 3 и 5.
4. С помощью шурупов 3,5x16 установите петли на фасады. Ответные планки петель установите на деталях 3, 4 и 5 (Рис. 4).
5. Прикрепите деталь 8 к детали 10 с помощью конфирматов. Прикрепите деталь 9 к детали 2 с помощью конфирматов. Соедините детали 10 и 8 с деталью 4 и затяните головки минификсов. Соедините детали 2 и 9 с деталью 4 с помощью минификсов. Соедините деталь 5 с деталями 8 и 10 с помощью минификсов. Соедините деталь 5 с деталью 2 с помощью конфирматов (Рис. 5).
6. Соедините деталь 5 с деталями 6 и 7 с помощью минификсов. Соедините с помощью минификсов деталь 3 с деталями 2, 6, 7 (Рис. 6).
7. Вставьте ДВП 12, 13 в пазы на деталях 3, 4, 5 через соединительную планку для ДВП. При помощи конфирматов соедините деталь 1 с деталями 3, 4, 5 (Рис. 7).
8. Установите соединители задней стенки (Рис. 8).
9. Поставьте шкаф вертикально. С помощью отвертки через отверстия на детали 2 отрегулируйте шкаф. Вставьте трубу в держатели для трубы, на полкодержатели установите детали 11 (Рис. 9).
10. С помощью шурупов М4х30 закрепите ручки на дверях. Отрегулируйте двери с помощью регулировочных винтов (Рис. 10).
11. Вставьте заглушки минификсов и конфирматов.



Рис.8



Рис.9

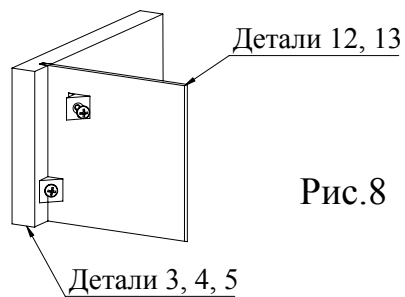

Рис.10

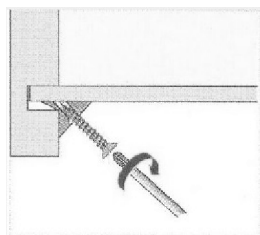

Регулировка вперед-назад. Регулируется крепежным винтом

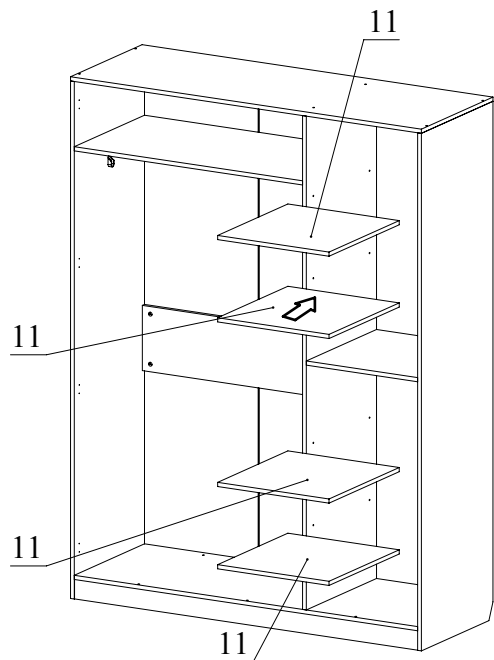
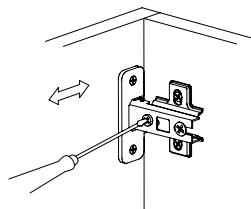
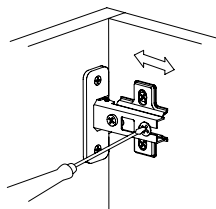

Регулировка вправо-влево. Регулируется юстировочный винт

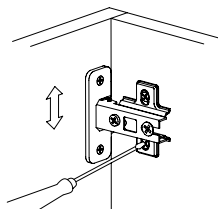

Регулировка вверх-вниз. Регулируются утановочные винты

Ведомость деталей			
№	Ширина	Длина	Кол.
1	530	1500	1
2	530	1468	1
3	530	1984	1
4	530	1984	1
5	530	1893	1
6	520	976	1
7	250	976	1
8	520	476	1
9	1468	74,99	2
10	100	476	1
11	520	476	4
12	493	1907	2
13	489	1907	1

Ведомость комплектующих			
№	Рис.	Наименование	Кол.
1		Конфирмат 7x50	15
2		Заглушка конфирматная	15
3		Шкант	22
4		Полкодержатель 5/5	16
5		Шпилька минификса	18
6		Головка минификса	18
7		Заглушка минификса	18
8		Держатель трубы	2
9		Шуруп 3,5x16	68
10		Петля полунакладная с газовым амортизатором	4
11		Петля накладная с газовым амортизатором	8
12		Шуруп M4x30 (для ручки)	6
13		Самоклейка малая	6
14		Гвоздь 20 мм	6
15		Ручка M-115/32	3
16		Ключ конфирматный	1
17		Опора гвоздь	6
18		труба для плечиков	1
19		Соединитель задней стенки	16
20		профиль соединительный для ДВП	1



Рис.1



Рис.2

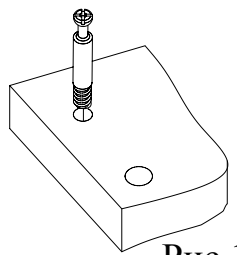

Рис.3

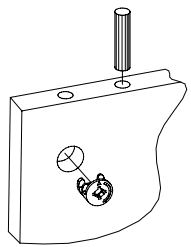

Рис.4

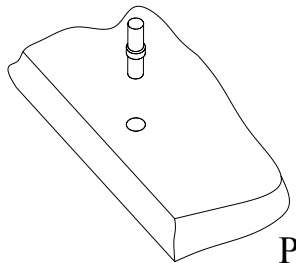

Рис.5

Рис.6

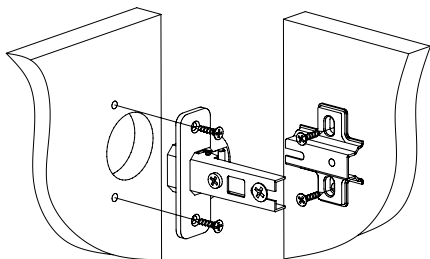
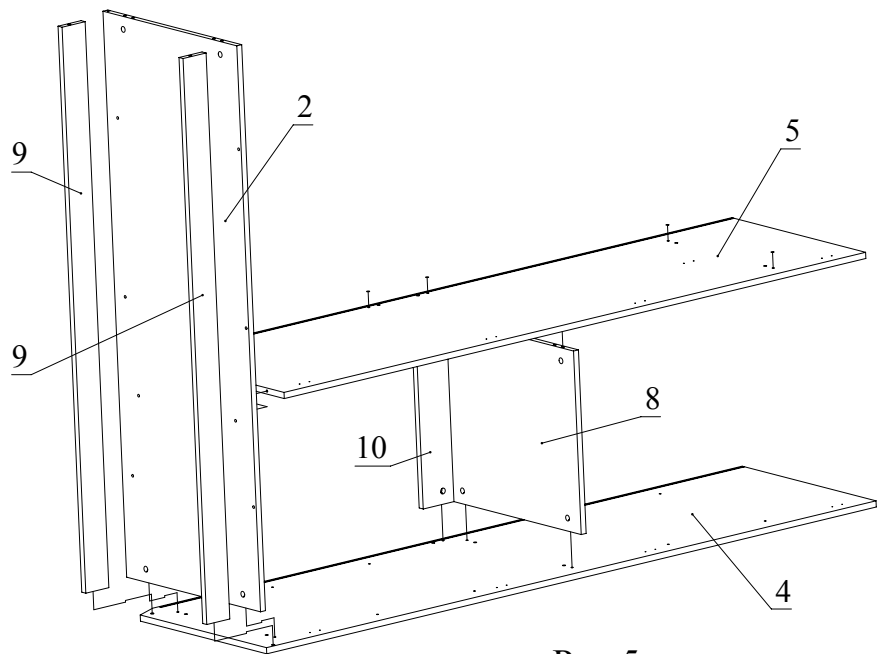
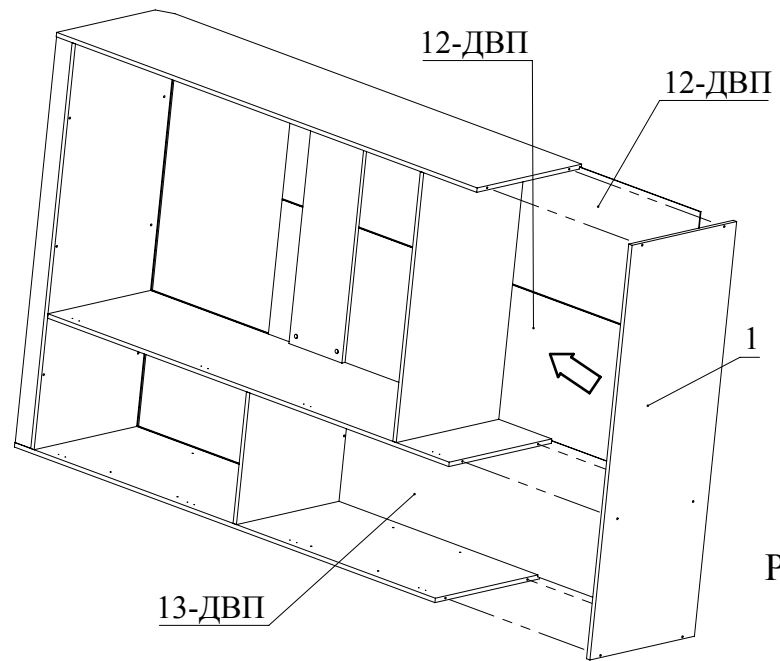
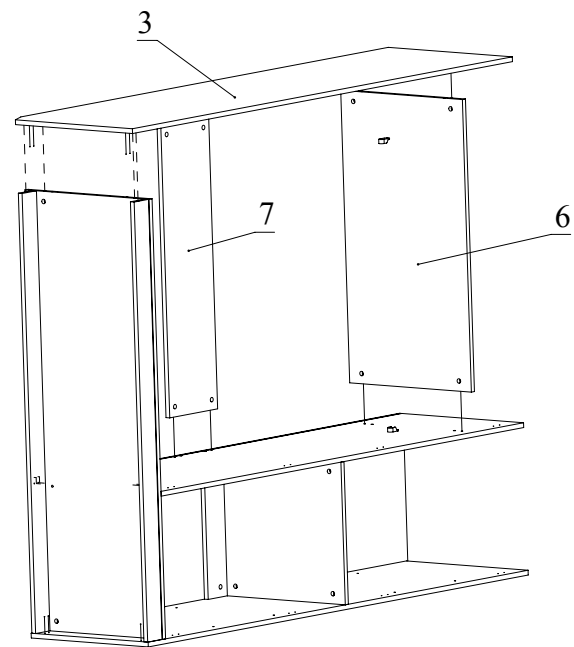

Рис.7